

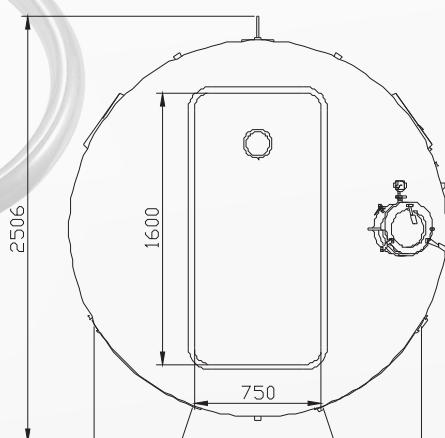

# CÂMARAS HIPERBÁRICAS OXIGENOTERAPIA

A Câmara Hiperbárica tem como objetivo diminuir o tempo de internação dos pacientes de sua clínica ou hospital, com o uso de oxigênio puro combinado à pressões elevadas.

A Oxigenoterapia Hiperbárica é mundialmente conhecida no tratamento de diversas doenças, e atualmente é item obrigatório na lista de tratamento de convênios particulares e públicos.



## Exclusividade

Projeto e fabricação de acordo com a necessidade de cada cliente.

## Mais Conforto

Porta Retangular e diâmetro interno maiores, oferecendo mais tranquilidade

## Operação

Capacidade de tratamento de 11 até 14 pacientes

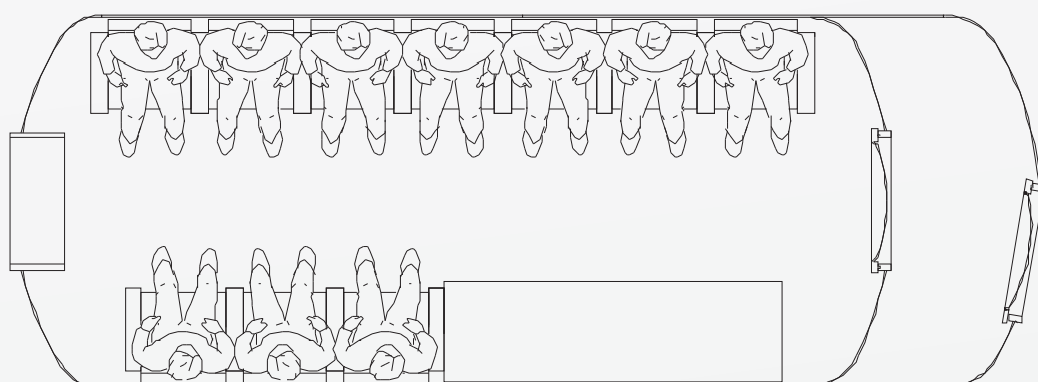

Fornecemos toda a infra-estrutura para o completo funcionamento de sua clínica hiperbárica. Conheça nossos outros equipamentos e instrumentos opcionais.

**Escolha o tamanho que mais se adapta com sua clínica:  
2,20 metros de diâmetro - A maior do mercado nacional  
ou 1,90 metros de diâmetro**

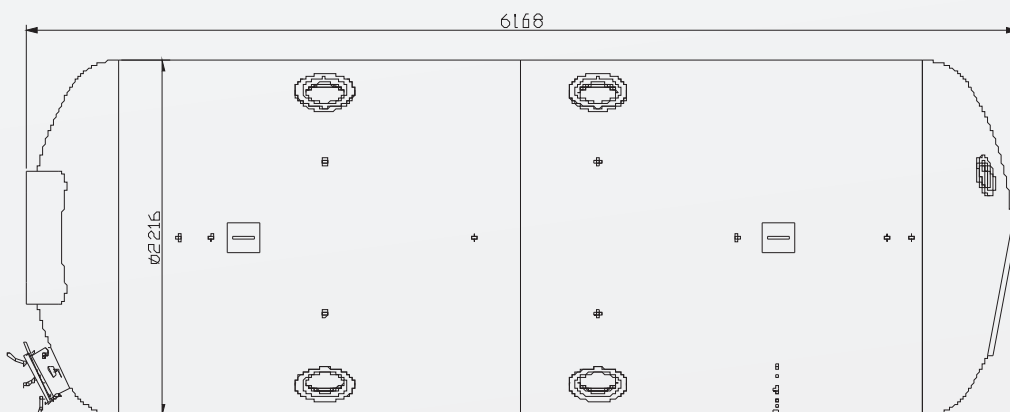

A Câmara Hiperbárica FH 220-5 trabalha com painéis de controle equipados com:

- Sistema de compressão e descompressão
- Análise de O<sub>2</sub> e Co<sub>2</sub>
- Sistema de ventilação
- Controle de temperatura interna
- Sistema de vídeo-monitoramento
- Acompanhamento da pressão interna e da rede de alimentação
- Sistema de comunicação com o interior da Câmara

## Segurança e Confiabilidade na Operação

- Sistema de alimentação de ar em alta pressão
- Medical Lock, com volume útil de 15 litros
- Sistema de controle secundário manual
- Vigias com certificação PVHO de 30cm de diâmetro
- Piso removível e anti-derrapante
- Pintura interna atóxica e anti-chama

## Maior conforto e tranquilidade para o paciente

- Acesso confortável e direto à câmara principal
- Poltronas individuais anti-estáticas, anti-fungo e anti-chama
- Maior espaço interno possibilitando manobras com macas e cadeiras de rodas



Projeto aprovado junto à entidades certificadoras, conforme norma ASME PVHO Pressão interna de até 5,0 Kgf/cm<sup>2</sup>.



Visite nosso site: [www.fogliene.com.br](http://www.fogliene.com.br)



**Fogliene Engenharia de Equipamentos Industriais Ltda.**  
Av. Com. Camilo Júlio, 2.126 Dist. Industrial - Sorocaba -SP CEP: 18086-000  
Fone: (15) 3228-3116 - [fogliene@fogliene.com.br](mailto:fogliene@fogliene.com.br)